

G80 Shaderクラスタの構成図

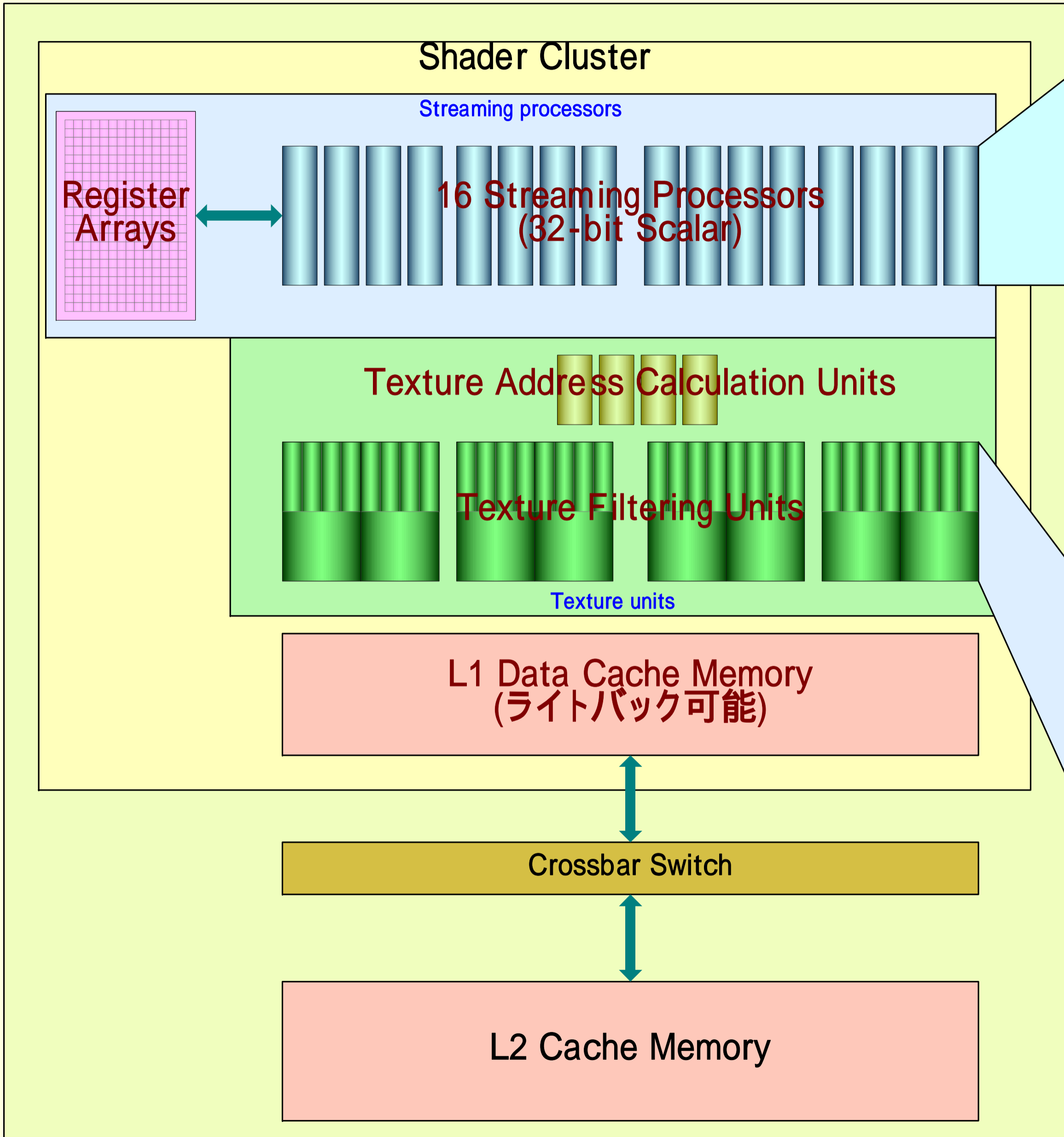

Streaming Processor

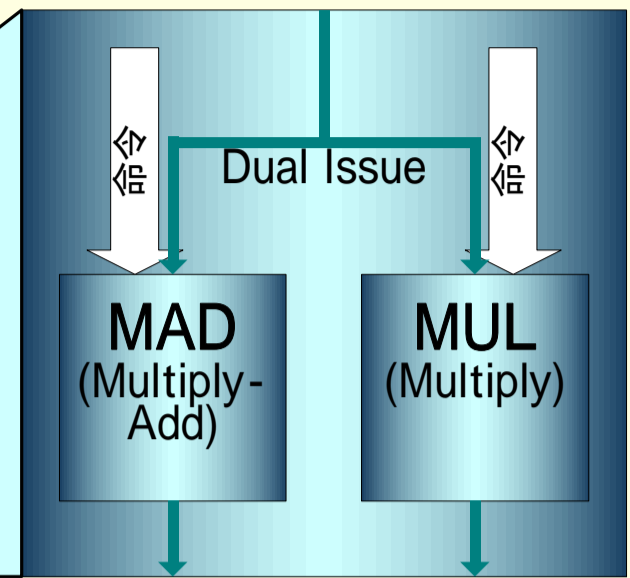

IEEE 754単精度浮動小数点演算(32-bit)
 128 Streaming Processors(クラスタ当たり16個)
 1.35GHz
 518 GFLOPS (4.05GFLOPS × 128プロセッサ)

Texture Filtering Unit

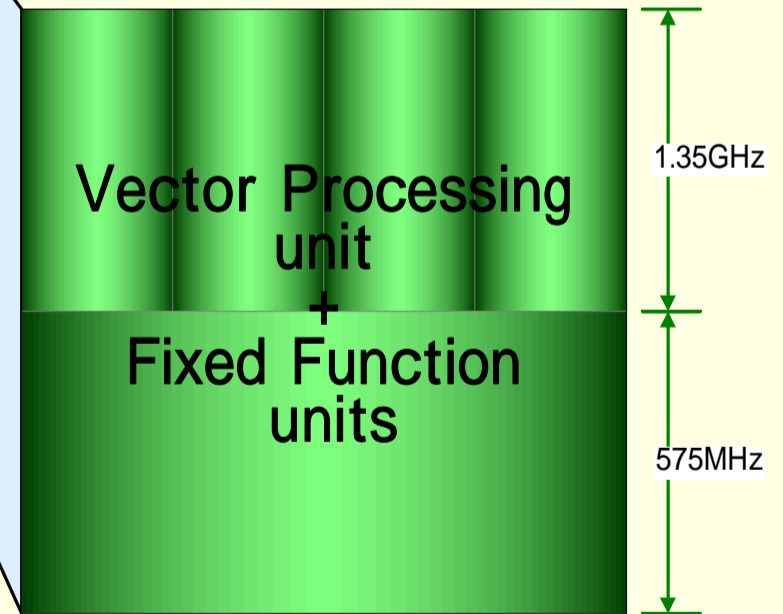

テクスチャアドレッシング 32ppc(クラスタ当たり4ユニット)
 テクスチャフィルタリング
 最大64ppc(8pixel × 8 Clusters)
 36.8 GBilerps/sec (64ppc × 575MHz)
 fp16/fp32サポート
 Full speed of fp16 HDR
 Full speed of Aniso (2:1)